

TE X 100 TREPPENLIFT



SELECTIV
Treppenlifte



TE X 100 TREPPENLIFT

Der TE X 100 ist mit der neuesten Technologie ausgestattet und lässt sich an beinahe jeder Treppe montieren. Die fortschrittliche Dreh- und Ausrichtetechnologie ermöglicht die Montage an Treppen mit einer Breite von nur 610 mm. Diese spezielle Funktion erlaubt Ihrem Treppenlift, sich während der Fahrt zu drehen, und macht ihn deshalb zu einem der vielseitigsten Treppenlifte der Welt.

Maßarbeit bei jeder Art von Treppe

Die Schiene für den TE X 100 wird von unseren Montage-Spezialisten bei jeder Art von Treppen individuell und platzsparend montiert – optional auch an der Wand.

Ausklappfunktion - platzsparend geparkt

Die Benutzung eines Treppenlifts ist dank der per Knopfdruck ausgelösten Ausklappfunktion des TE X 100 so einfach wie noch nie. Wählen Sie zwischen einem vollständig automatisch klappbaren Sitz oder einer vollständig automatisch klappbaren Fußstütze oder unserer innovativen, manuell klappbaren Version. Die fließende manuelle Klappbewegung wird durch eine integrierte Gasfeder unterstützt, die diskret im Sitz verborgen ist.



Standard-Kurzstart



Vertikal-Kurzstart



Komfortable horizontale Auslauf-Schiene



In Parkposition sehr platzsparend (Schiene: Parkkurve)



In die Armlehne integrierte Tasten für die Ausklappfunktion der Sitzfläche und der Fußstütze.



Ein- und ausklappbarer Steuergriff (Joystick)



Mittels Anrufvorrichtung Kontakt zu drei Personen



Den Treppenlift kontrolliert rufen und parken

TECHNISCH AM LETZTEN STAND

Praktischer Steuergriff

Der integrierte Joystick ist mit einem bequemen Soft-Touch-Griff ausgestattet und so konzipiert, dass er bei Nichtgebrauch in die Armlehne eingeklappt werden kann.

Anrufvorrichtung

Der TE X 100 hat optional eine integrierte Rufvorrichtungsfunktion (bis zu drei Nummern programmierbar), um sicherzustellen, dass Sie mit Freunden und Familie in Verbindung bleiben können, wenn Sie den Lift benutzen.

TE X 100 einfach rufen und parken

Über Fernbedienungen, die sich sowohl oben als auch unten im Treppenhaus befinden, kann Ihr Lift geholt oder bei Nichtbenutzung zur Parkposition geschickt werden. Mit einem modernen Design für die Handbedienung und einer klaren Statusanzeige, die den Treppenlift widerspiegelt, war das Rufen und Parken noch nie so bequem wie jetzt.



Die neue Dreh- und Ausrichtetechnologie ermöglicht es dem Treppenlift TE X 100, sich zu drehen und während der Fahrt perfekt waagrecht zu bleiben. Durch das Drehen während der Fahrt befinden Sie sich immer in der sichersten und bequemsten Position.

1. Immer richtig sitzen

Der Sitz befindet sich immer in der richtigen Position, um ein sicheres Ein- und Aussteigen zu gewährleisten. Der TE X 100 dreht sich während der Fahrt, so dass das Ein- und Aussteigen in den bzw. aus dem Lift an jedem Ende der Treppe schnell und einfach ist. Am oberen Ende der Treppe kann sich der Sitz von der offenen Treppe wegdrehen und dadurch einen sicheren Ausstieg aus dem Sitz gewährleisten.

2. Bewegung in einem Fluss

Die neue Dreh- und Ausrichtetechnologie garantiert Sicherheit und Komfort. Diese Funktion vermeidet zusätzliche Stopps und Drehbewegungen zu Beginn, während und am Ende der Fahrt – das spart Zeit und sorgt für Sicherheit.

3. Passt beinahe auf jeder Treppe

Interne oder externe Schiene an der schmalsten und steilsten Treppe. Selbst in Fällen, wenn die Treppe eng und steil ist, kann der TE X 100 näher an der Stufe, auf jeder Seite der Treppe, angebracht werden. Hierdurch ist der Treppenlift platzsparender und das Treppenhaus bleibt für andere Personen weiterhin zugänglich.

4. Bequem und gelenkschonend

Einzigartige Technologie, die man nur im TE X 100 findet. Ihr Wohlbefinden ist uns wichtig – wenn Sie die spezielle Technologie wählen, dreht sich die Fußstütze mit dem Sitz, um sicherzustellen, dass Ihre Beine und Füße in einer natürlichen und bequemen Position bleiben, um keine zusätzliche Belastung für Ihre Gelenke zu schaffen.



Einfaches Einsteigen durch spezielle Armlehn-Position



Sicherheitsgurt - leicht bedienbar

HOHE SICHERHEIT

Innovative Armlehnen

Die Armlehnen des TE X 100 bieten mehrere wichtige Vorteile. Sie haben eine ergonomisch verjüngte Form, die Ihnen sowohl beim Aufstehen als auch beim Hinsetzen zusätzlichen Halt bietet. Dank der einzigartigen, frei zugänglichen Armlehnenposition war das Einsteigen in einen Treppenlift noch nie so einfach. Darüber hinaus verhindert die intelligente Erkennungsvorrichtung in den Armlehnen jegliche Bewegung, wenn sich die Armlehnen nicht in der richtigen Position befinden – dies sorgt für absolute Sicherheit.

Sicherheitsgurt

Während der Fahrt bieten Ihnen die Einhandbedienung des Sicherheitsgurts und die umschließenden Armlehnen des TE X 100 höchste Sicherheit. Und dank der farb-codierten Kontrollleuchten haben Sie die Kontrolle und immer die Gewissheit, dass Ihr Lift korrekt funktioniert.

DIE FARBENWELT DES TE X 100

Der Lift passt sich der Umgebung an

Für diesen Treppenlift stehen eine Vielfalt von hochwertigen Oberflächenmaterialien und harmonischen Farbtönen zur Auswahl um sich perfekt an den Stil der Umgebung anzupassen. Sitzbezüge aus Stoff, Vinyl oder Leder sind mit vier Schienenfarben kombinierbar.

AUSWAHL DER POLSTERUNGEN

Vinyl

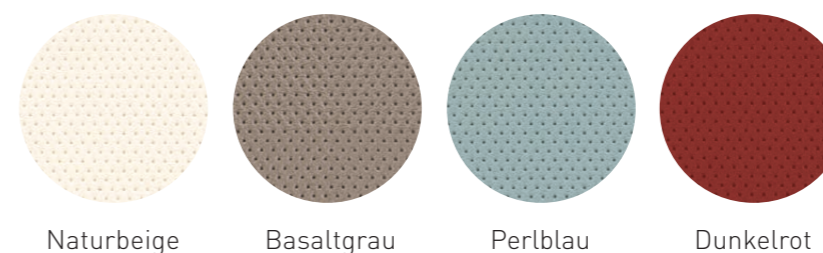

Stoff

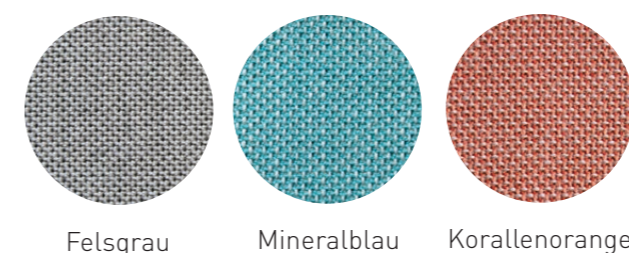

Leder



Holz



SCHIENENFARBEN

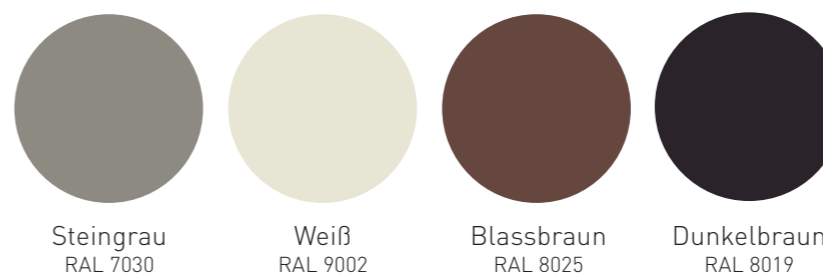

Sonderfarben und -materialien

Spezielle Stoff- oder Lederpolsterungen sowie Schienen in jeder RAL-Farbe sind gegen Aufpreis erhältlich.

ÜBERSICHT TECHNISCHE DATEN

TE X 100

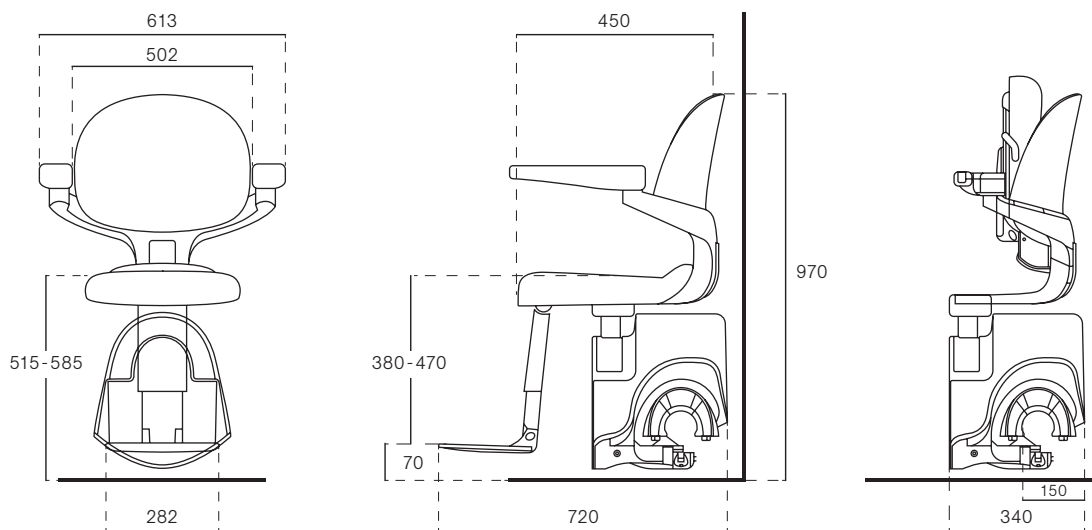

Sitztiefe	450 mm
Tiefe in eingeklapptem Zustand	340 mm
Tiefe in ausgeklapptem Zustand	720 mm
Abstand zw. Armlehnen (außen)	613 mm

Abstand zw. Armlehnen (innen)	502 mm
Abstand Fußstütze zu Sitzhöhe	380 - 470 mm
Sitzhöhe (Boden bis Sitzoberkante)	515 - 585 mm
Maximale Traglast	125 kg

SELECTIV

Treppenlifte

Gugubauer KG
Roidnerweg 8, 4650 Edt/Lambach

E-Mail: office@selectiv-treppenlifte.at

Wir stehen Ihnen jederzeit gerne für ein unverbindliches und kostenloses Beratungsgespräch vor Ort zur Verfügung.

Einfach anrufen und Termin vereinbaren:

Tel. 07245 20 640

Freiwillige
Sicherheits-
und Qualitäts-
Prüfungen
durch den
TÜV-Süd



ISO 9001
BUREAU VERITAS
Certification



EN81-40



Satz- und Druckfehler vorbehalten. Die Abbildungen der Farbmuster können vom Original geringfügig abweichen.
Fotos: ThyssenKrupp / Access BDD

www.selectiv-treppenlifte.at